



Vitamix.



KÜNZI

PROUD. FAMILY. COMPANY. Since 1936



Vitamix è in grado realizzare gelati in pochi secondi e preparare zuppe calde a partire da ingredienti freddi in soli 5 minuti; è ideale per gustare bevande calde a base di latte, fondute, creme e salse e inoltre consente di macinare chicchi di caffè ed erbe aromatiche, realizzare farina da frutta secca e cereali, è perfetto per preparare il burro d'arachidi, ma anche per sminuzzare, ridurre in purea, miscelare impasti e pastelle, senza dimenticare freschi frullati a base di frutta e verdura.

**VITAMIX È DIVERSO
DA QUALSIASI
FRULLATORE,
CENTRIFUGA O
ELETTRODOMESTICO
DA CUCINA, PERCHÉ
RIUNISCE 10
APPARECCHI IN UNO!**

Le caratteristiche che distinguono Vitamix da un frullatore standard sono principalmente la potenza e la velocità; le sue lame in acciaio inox temprato effettuano 26.000 giri al minuto, pari a oltre 430 giri al secondo, ovvero 386 KM/H.

Il motore ha una potenza di 2 CV e un'innovativa tecnologia che evita il surriscaldamento: questi apparecchi sono progettati per durare, indipendentemente dal carico di lavoro a cui sono sottoposti.

Ecco perché è già stato scelto da oltre 89.000 ristoranti e caffetterie in tutto il mondo. E non c'è da stupirsi se il settore della ristorazione lo ha eletto per quattro anni di fila il miglior prodotto della categoria.



Molto più di un frullatore!



PASSIONE

STRUMENTI PROFESSIONALI PER RISULTATI PROFESSIONALI

Vitamix è uno strumento indispensabile per i professionisti e non, per gli amanti della cucina o più semplicemente per chi sceglie di condurre una vita sana, un aiuto concreto che semplifica la vita quotidiana. Ecco perché si può trovare Vitamix nei ristoranti e nelle cucine di tutto il mondo. Apprezzato dai professionisti, permette di esprimere a pieno la propria creatività, sperimentare tecniche avanzate in piatti complessi o semplici cocktails.

VERSATILITÀ

COMANDI SEMPLICI

I comandi di facile utilizzo rendono più semplici anche le ricette più elaborate, per scegliere di regolare manualmente la velocità o preferire un programma preimpostato. I nuovi timer integrati permettono di monitorare il tempo di preparazione e di evitare di lavorare troppo i cibi. Inoltre è dotato di funzione Pulse per una gestione controllata della potenza.

ZUPPA CALDA IN UN ATTIMO

I motori del Vitamix sono progettati per miscelare zuppe e salse da ingredienti crudi, pronti per essere gustati caldi in sei minuti. Il riscaldamento e la cottura dei cibi non avviene tramite resistenza termica ma con la sola frizione delle lame che rilasciano calore all'interno del boccale.



FACILE CONTROLLO DELLA VELOCITÀ

Il controllo preciso della velocità consente di regolare la lavorazione e la consistenza di qualsiasi preparazione, dal trito per il soffritto fino alle creme più vellutate. Il tasto Pulse permette di gestire a impulsi la miscelatura.

PROGRAMMI PREIMPOSTATI

Fino a cinque impostazioni preprogrammate consentono di realizzare automaticamente: smoothies e succhi di frutta, zuppe e creme calde, gelati e sorbetti, condimenti e salse.

SELETORE DI VELOCITÀ

Dieci velocità variabili consentono di perfezionare la consistenza con la massima precisione.



MISCELAZIONI ORDINATE

La forma del boccale Vitamix è progettata in modo da creare un vortice straordinariamente controllato, che riporta sistematicamente gli ingredienti verso le lame per miscelare in modo più veloce e omogeneo.

LAME TEMPRATE IN ACCIAIO INOX

Le lame in acciaio inox sono progettate in modo da lavorare gli ingredienti più duri e resistere nel tempo per ottenere gli stessi risultati di qualità.

MOTORE A BASSA GENERAZIONE DI CALORE

Il motore con la sua tecnologia è in grado di mantenere bassa la temperatura per erogare costantemente in modo uniforme la potenza necessaria a lavorare qualsiasi ingrediente.

SISTEMA DI AZIONAMENTO IN METALLO

Vitamix utilizza un sistema di azionamento in metallo per collegare la caraffa alla base motore, per miscele migliori e durata maggiore.



Test indipendenti dimostrano che Vitamix® si distingue dagli altri frullatori perchè rompe le pareti cellulari degli alimenti miscelati. Ciò è possibile attraverso la potenza del motore, alla precisione di miscelazione e alla versatilità del gruppo lame. Risultati da assaggiare: consistenze costantemente lisce e miscele intensamente saporite.

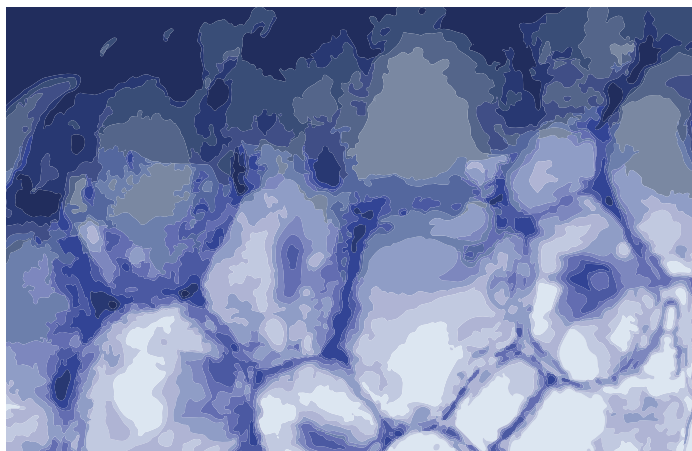

PRIMA DI AVERE USATO VITAMIX®

Struttura cellulare intatta

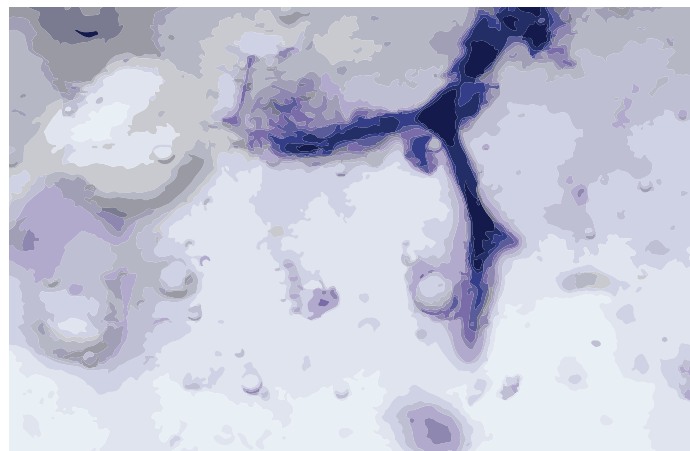

DOPO AVERE USATO VITAMIX®

Rottura delle cellule

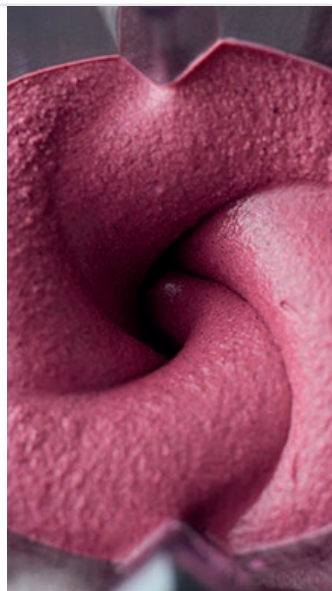

LAME MIGLIORI PER MISCELAZIONI MIGLIORI

Le lame attentamente progettate riescono a lavorare anche gli ingredienti più duri. Ci avvaliamo di lame in acciaio inox per aeronautica. Tali lame vengono poi temprate, smaltate e tagliate attentamente al laser lungo la venatura del metallo. Ogni lama presenta un'area di superficie precisa con un bordo arrotondato e un angolo specifico che genera un'azione simultanea di taglio e sminuzzamento nel frullatore.

DENTRO IL BOCCALE

Ogni angolo del contenitore Vitamix è progettato per creare un vortice che spinge sistematicamente gli ingredienti sulle lame per ottenere miscele, texture uniche e ingredienti micronizzati in ogni particella.

PRATICI ACCESSORI

Con Vitamix si possono realizzare davvero tante preparazioni dalle più semplici alle più complesse. E tutto questo grazie ai molteplici accessori. Bicchieri per creare singoli succhi o frullati da portare con sé ovunque, ciotole più piccole per miscelare piccole porzioni di cibo come salse e condimenti, omogeneizzati, grattugiare formaggio e tanto altro ancora.

FACILE DA USARE, FACILE DA PULIRE

Vitamix ha un sistema autopulente, basta versare dell'acqua calda e una goccia di sapone per stoviglie nel boccale e frullare alla massima velocità. In meno di 60 secondi, il frullatore sarà pulito, senza bisogno di smontare nulla.



IL BOCCALE

Non occorre un accessorio diverso per ogni ricetta. Con il selettore di velocità e l'uso occasionale del tamper, si potranno realizzare centinaia di ricette con un solo boccale, senza la necessità di tanti componenti da pulire e conservare.

TECNOLOGIA SELF-DETECT™ e INTERLOCK

Vitamix Ascent™ è dotato di una nuova tecnologia Self-Detect per rilevare il contenitore e regolarne autonomamente le impostazioni e i tempi di miscelazione. L'innovativo sistema di Interlock del coperchio per la massima sicurezza e la connettività wireless e molte altre caratteristiche rendono il tuo Power Blender l'unico al mondo. Connettività wireless che consente al frullatore di evolversi, mentre la tecnologia di interblocco impedisce alla macchina di funzionare se il coperchio o il boccale non sono fissati.

I NOSTRI RICONSCIMENTI

Gli apparecchi per uso domestico e commerciale di Vitamix hanno ricevuto numerosi riconoscimenti. Da quelli per la tecnologia innovativa a quelli per il design all'avanguardia, ne contiamo più di 20, sia nazionali che internazionali.



IL NOSTRO RICETTARIO



Book Vitamix
K- BOOK VTX

AFFIDABILITÀ

Vitamix può affrontare carichi di lavoro intensivi giorno dopo giorno, grazie all'eccellente qualità dei suoi componenti. Perché quando l'intero sistema lavora senza sforzo eccessivo, la durata nel tempo è assicurata.



GARANZIA

Vitamix riconosce gli stessi anni di garanzia sia sul motore che sugli accessori venduti nella stessa confezione.

- **10 anni** di garanzia sui modelli Vitamix Ascent
- **7 anni** di garanzia sul modello Vitamix Explorian E320
- **5 anni** di garanzia sul modello Vitamix Explorian E310

Solo su prodotti acquistati presso i rivenditori autorizzati in Italia

Book Vitamix **K- BOOK VTX**

Vitamix®, il Power Blender più venduto negli Stati Uniti è arrivato in Italia! Un libro di benvenuto per celebrare il suo ingresso nelle cucine italiane con più di 100 ricette e idee creative, per realizzare passo per passo un menù completo dalla colazione al dessert con: latte vegetale, smoothie, succhi, burro, impasti, farine integrali, salse, vellutate, mousse, gelati, sorbetti e tanto altro ancora.





Ascent 2500i
VTX A2500 BK

- Colore: nero



Ascent 2500i
VTX A2500 GY

- Colore: grigio



Ascent 2500i
VTX A2500 RD

- Colore: rosso



Ascent 2500i
VTX A2500 WH

- Colore: bianco

Ascent 2500i

VTX A2500 ..

Tre impostazioni del programma (per smoothie, zuppe calde e dessert gelati) lavorano automaticamente le tue ricette e arrestano il frullatore al termine. La connettività wireless integrata consente ai frullatori della serie Ascent™ di evolversi con le ultime innovazioni che compariranno in futuro. Tre impostazioni del programma per smoothie, zuppe calde e dessert gelati garantiscono praticità e risultati omogenei. Il controllo variabile della velocità e la funzione Pulse ti consentono di ottimizzare la consistenza di qualsiasi ricetta. La connettività wireless consente al frullatore di evolversi, mentre la tecnologia di interblocco impedisce alla macchina di funzionare se il coperchio o il boccale non sono fissati.

Un timer digitale incorporato non lascia niente al caso per le ricette che prepari manualmente, aiutandoti a ottenere sempre la consistenza perfetta.

- Colore: nero, grigio, rosso e bianco
- Tre programmi (Smoothie, zuppe calde, dessert e congelati)
- Tasto funzione Pulse con accensione e spegnimento per tritare gli ingredienti e per miscelare le preparazioni rapidamente
- Valori nominali elettrici: 220-240 V, 50-60 Hz, 1200-1400 W
- Potenza motore: 2.3 CV (1691,65 watt)
- Capacità di miscelazione reale: 2 litri (64oz)
- Velocità totalmente regolabile
- Timer digitale incorporato
- Lame in acciaio inox tagliate a laser
- 10 anni di garanzia
- Dimensioni: 27,94 x 20,32 x 43,18 cm
- lunghezza cavo: 1 m
- Peso: 6,93 Kg
- Produttore: Vitamix - Cleveland, Ohio USA







Ascent 3500i
VTX A3500 SV

- Colore: silver

Ascent 3500i

VTX A3500 SV

Le cinque impostazioni del programma (per smoothie, zuppe calde, creme e creme spalmabili, dessert gelati e pulizia automatica) elaborano automaticamente le tue ricette e arrestano il frullatore alla fine. La connettività wireless integrata consente ai miscelatori della serie Ascent™ di evolversi con le ultime innovazioni che compariranno in futuro. Tre impostazioni del programma garantiscono praticità e risultati omogenei.

I controlli touchscreen conferiscono alla macchina una silhouette elegante e possono essere puliti facilmente. Il controllo variabile della velocità e la funzione Pulse ti consentono di ottimizzare la consistenza di qualsiasi ricetta. La connettività wireless consente al frullatore di evolversi, mentre la tecnologia di interblocco impedisce alla macchina di funzionare se il coperchio o il boccale non sono fissati. Un timer digitale incorporato consente di evitare di lavorare troppo o troppo poco le tue ricette. Imposta il timer sulla durata della miscela e la macchina si spegnerà automaticamente. La serie Ascent™ offre i primi frullatori ad alta prestazione con timer digitale incorporato programmabile e una vasta gamma di contenitori per accompagnarvi sia a casa che in viaggio.

- Colore: argento
- Tasto funzione Pulse con accensione e spegnimento per tritare gli ingredienti e per miscelare le preparazioni rapidamente
- Funzione Variable Speed Control ti permette di regolare manualmente la velocità
- Cinque programmi (smoothies, zuppe calde, gelati, dessert congelati, salse e funzione pulizia)
- Valori nominali elettrici: 220-240 V, 50-60 Hz, 1200-1400 W
- Potenza motore: 2.3 CV (1691,65 watt)
- Capacità di miscelazione reale: 2 litri (64oz)
- Velocità totalmente regolabile
- Timer digitale incorporato programmabile
- Lame in acciaio inox tagliate a laser
- 10 anni di garanzia
- Dimensioni: 20,32 cm x 27,94 cm x 43,18 cm
- Lunghezza cavo: 1 m
- Peso: 8,3 kg
- Produttore: Vitamix - Cleveland, Ohio USA







Boccale Interlock Ascent™ WET

VTX 071191

- Capacità: 1,4L

Boccale Interlock Ascent™ WET

VTX 071191

Contenitore da 1,4L compatibile per la serie Ascent™.

- 3 anni di garanzia
- Pestello incluso nella confezione
- Coperchio ventilato con apertura dall'alto
- Dotato di tecnologia di interblocco
- Materiale: Eastman Tritan® copoliestere BPA-free
- Lame in acciaio inox tagliate a laser
- Tacche di misurazione



Boccale Interlock Ascent™ DRY

VTX 071194

- Capacità: 1,4L

Boccale Interlock Ascent™ DRY

VTX 071194

Contenitore da 1,4L compatibile per la serie Ascent™.

Macina ingredienti secchi come: cereali integrali e caffè fino a ottenere farine fresche, mescola pastella, prepara l'impasto per pane, pizza, etc.

- 3 anni di garanzia
- Pestello incluso nella confezione
- Coperchio ventilato con apertura dall'alto
- Dotato di tecnologia di interblocco
- Materiale: Eastman Tritan® copoliestere BPA-free
- Lame in acciaio inox tagliate a laser
- Tacche di misurazione



Boccale Interlock Ascent™

VTX 065207

- Capacità: 2L

Boccale Interlock Ascent™

VTX 065207

Contenitore da 2L compatibile per la serie Ascent™.

Dotato di tecnologia di interblocco che innesca il blocco del coperchio automatico del boccale prima di avviare la messa in funzione della macchina.

- 3 anni di garanzia
- Compatibile con la serie Vitamix Ascent
- La confezione include un pestello per comprimere gli ingredienti spessi e congelati sulle lame in modo da mantenerle in circolazione. Il pestello non toccherà le lame anche con la macchina in funzione
- Coperchio ventilato con apertura per l'aggiunta di ingredienti in sicurezza mentre la macchina è in funzione
- Materiale: Eastman Tritan® copoliestere BPA-free
- Lame in acciaio inox tagliate a laser
- Tacche di misurazione



Boccale Interlock Ascent™ AER

VTX 071197

- Capacità: 1,4L

Boccale Interlock Ascent™ AER

VTX 071197

Contenitore da 1,4L compatibile per la serie Ascent™. Estremamente versatile sia per frullare che per shakerare cocktail senza frantumare il ghiaccio. Ideale per creare emulsioni cremose, spume culinarie leggere e creme montate voluminose. Gli ingredienti liquidi passano attraverso i piccoli fori nel disco rotante, mentre gli ingredienti solidi come il ghiaccio, la frutta e le erbe vengono mescolati ma non ridotti in purea.

- 3 anni di garanzia
- Pestello incluso nella confezione
- Coperchio ventilato con apertura dall'alto
- Dotato di tecnologia di interblocco
- Materiale: Eastman Tritan® copoliestere BPA-free
- Lame in acciaio inox tagliate a laser
- Tacche di misurazione





Vitamix Explorian 310 BK
VTX E310 BK

- Colore: nero



Vitamix Explorian 310 RD
VTX E310 RD

- Colore: rosso



Vitamix Explorian 310 BK
VTX E310 WH

- Colore: bianco

Il Power Blender Explorian è stato progettato per adattarsi facilmente a qualsiasi piano cucina e alla vita di tutti i giorni. Le sue dimensioni contenute e la leggerezza del suo contenitore lo rendono adatto per realizzare dalle 3 alle 5 porzioni. Elegante e compatto.

Vitamix Explorian 310

VTX E310 ..

Ideale per centrifugare, spremere, realizzare gelati in pochi secondi e preparare zuppe calde a partire da ingredienti freddi in soli 5 minuti; ideale per gustare bevande calde a base di latte, fondute, creme e salse oltre che per macinare frutta secca, chicchi di caffè ed erbe aromatiche.

- 5 anni di garanzia
- Tasto funzione Pulse con accensione e spegnimento rapido per tritare gli ingredienti e per miscelare le preparazioni rapidamente
- Funzione pulizia (pulisce il boccale in meno di un minuto)
- Potenza motore: 2 CV
- Velocità variabile
- Boccale 1,4 L in Eastman Tritan® copoliestere BPA-free
- Lame in acciaio inox tagliate a laser
- Coperchio ventilato con apertura per l'aggiunta di ingredienti in sicurezza mentre la macchina è in funzione
- Pestello per comprimere gli ingredienti spessi e congelati sulle lame in modo da mantenerle in circolazione. Il pestello non toccherà le lame anche con la macchina in funzione
- Dimensioni: 28 x 20 x 46 cm
- Peso: 4,76 Kg



Vitamix Explorian 320 BK
VTX E320 BK

- Colore: nero

Vitamix Explorian 320 BK

VTX E320 BK

Power Blender Explorian velocità variabile. Come modello 310 ma con le seguenti caratteristiche:

- 7 anni di garanzia
- Potenza motore: 2.2 CV
- Boccale 2 L in Eastman Tritan® copoliestere BPA-free





Vitamix Explorian 520 BK
VTX E520 BK
• Colore: nero

Vitamix Explorian 520 RD
VTX E520 RD
• Colore: rosso

Vitamix Explorian 520 WH
VTX E520 WH
• Colore: bianco

Vitamix Explorian 520 BK

VTX E520 ..

Power Blender Explorian velocità variabile. Come modello 310 ma con le seguenti caratteristiche:

- 7 anni di garanzia
- Potenza motore: 2 CV
- 3 programmi preimpostati per frullati, zuppe calde e dessert surgelati
- Boccale 2 L in Eastman Tritan® copoliestere BPA-free





Adattatore per bicchiere to-go
VTX 072493

Adattatore per bicchiere to-go

VTX 072493

Adattatore per bicchiere To-go, compatibile con i power blender Vitamix esclusa la serie Ascent. Questo adattatore permette di utilizzare i bicchieri To-go da 0,6lt, ideali per preparare succhi o frullati da portare con sé e da versare facilmente grazie al tappo con beccuccio. Bicchiere To-go non incluso nella confezione.

- Bicchiere incluso nella confezione
- 3 anni di garanzia
- Ottimo per porzioni singole
- Le lame sono progettate per polverizzare qualsiasi tipo di ingrediente
- Materiale: Eastman Tritan® copoliestere BPA-free
- Lame in acciaio inox tagliate a laser





Mix&go Container S-30

VTX WET 60

- Capacità: 0,6 lt
- Compatibile per S30

Mix&go Container S-30

VTX WET 60

Il contenitore da 0,6 lt è leggero, resistente e perfetto per la lavorazione di piccole quantità di frullati. Con il tappo a chiusura ermetica diventa una comoda borraccia da portare sempre con sé.

- Ottimo per porzioni singole
- Materiale: Eastman Tritan® copoliestere BPA-free
- Coperchio a chiusura ermetica con gancio
- Altezza: 20,5 cm



Wet Container

VTX WET 90

- Capacità: 0,9 lt
- Compatibili per TNC, modelli PRO, Explorian

Wet Container

VTX WET 90

Il contenitore da 0,9 lt è leggero, resistente e perfetto per la lavorazione di piccole quantità di frullati.

- 3 anni di garanzia
- Ottimo per porzioni singole
- Le lame sono progettate per polverizzare cibi interi da aggiungere a frullati, zuppe calde, dessert surgelati etc...
- La confezione include un pestello per comprimere gli ingredienti spessi e congelati sulle lame in modo da mantenerle in circolazione. Il pestello non toccherà le lame anche con la macchina in funzione
- Materiale: Eastman Tritan® copoliestere BPA-free
- Lame in acciaio inox tagliate a laser
- Coperchio ventilato con apertura per l'aggiunta di ingredienti in sicurezza mentre la macchina è in funzione
- Tacche di misurazione
- Altezza: 24,8 cm



Wet Container

VTX WET 140

- Capacità: 1,4 lt
- Compatibili per TNC, modelli PRO, Explorian

Wet Container

VTX WET 140

Il contenitore da 1,4 lt è perfetto per la preparazione di grandi ricette conservando tuttavia la sua leggerezza e compattezza.

- 3 anni di garanzia
- Le lame sono progettate per polverizzare cibi interi da aggiungere a frullati, zuppe calde, dessert surgelati, etc...
- La confezione include un pestello per comprimere gli ingredienti spessi e congelati sulle lame in modo da mantenerle in circolazione. Il pestello non toccherà le lame anche con la macchina in funzione
- Materiale: Eastman Tritan® copoliestere BPA-free
- Lame in acciaio inox tagliate a laser
- Coperchio ventilato con apertura per l'aggiunta di ingredienti in sicurezza mentre la macchina è in funzione
- Tacche di misurazione
- Altezza: 26 cm



Wet Container
VTX WET 200

- Capacità: 2 lt
- Compatibili per TNC, modelli PRO, Explorian



Wet Container
VTX WET 200 LP

- Capacità: 2 lt
- Compatibili per TNC, modelli PRO, Explorian



Dry Container
VTX DRY 90

- Capacità: 0,9 lt
- Compatibili per TNC, modelli PRO, Explorian

Wet Container
VTX WET 200

Contentitore da 2 Lt per Vitamix TNC, PRO500 e Explorian.

- 3 anni di garanzia
- Le lame sono progettate per polverizzare cibi interi da aggiungere a frullati, zuppe calde, dessert surgelati etc...
- La confezione include un pestello per comprimere gli ingredienti spessi e congelati sulle lame in modo da mantenerle in circolazione. Il pestello non toccherà le lame anche con la macchina in funzione
- Materiale: Eastman Tritan® copoliestere BPA-free
- Lame in acciaio inox tagliate a laser
- Coperchio ventilato con apertura per l'aggiunta di ingredienti in sicurezza mentre la macchina è in funzione
- Tacche di misurazione

Wet Container
VTX WET 200 LP

Contentitore da 2 Lt per Vitamix PRO 300, PRO 750 e Explorian.

- 3 anni di garanzia
- Caratteristiche come VTX WET 200

Dry Container
VTX DRY 90

Il contenitore da 0,9 lt per Vitamix macina cereali integrali e caffè fino a ottenere farine fresche, mescola pastella, preparare l'impasto per pane, pizza, etc.

- 3 anni di garanzia
- Il design delle lame è studiato appositamente per macinare i cereali interi fino ad ottenerne una farina finissima
- La confezione include una spatola
- La confezione include un libro sui cereali integrali, completo di ricette per numerose tipologie di pane e dessert
- Materiale: Eastman Tritan® copoliestere BPA-free
- Lame in acciaio inox tagliate a laser
- Coperchio ventilato con apertura per l'aggiunta di ingredienti in sicurezza mentre la macchina è in funzione
- Tacche di misurazione
- Altezza: 24,8 cm



Supporto per Tamper E310

VTX 065471

- Compatibile per modello Explorian



Supporto per Tamper Ascent

VTX 064585

- Compatibile per modello Ascent

Supporto per Tamper E310

VTX 065471

Si adatta perfettamente sul lato destro o sinistro della base del Vitamix e consente al tamper una sistemazione ordinata e una facile fruibilità durante le fasi di miscelazione. Tamper escluso.

- Adatto alla serie Vitamix Explorian

Supporto per Tamper Ascent

VTX 064585

Si adatta perfettamente sul lato destro o sinistro della base del Vitamix e consente al tamper una sistemazione ordinata e una facile fruibilità durante le fasi di miscelazione. Tamper escluso.

- Adatto alla serie Vitamix Ascent



Classic Tamper

VTX 000760



Tamper Pro

VTX 016041



Mini Tamper

VTX 015033

Classic Tamper

VTX 000760

Pestello grande per boccale da 2 l progettato per eliminare le bolle d'aria che si possono formare durante la miscelazione, aiuta a miscelare ulteriormente tutti gli ingredienti, anche quelli più densi.

- Plastica BPA-free
- Con paramani per un utilizzo sicuro
- Lunghezza: 30 cm

Tamper Pro

VTX 016041

Pestello per modelli Pro 750, S30 e Ascent

Mini Tamper

VTX 015033

Pestello per boccale da 0,9 e 1,4 l progettato per eliminare le bolle d'aria che si possono formare durante la miscelazione, aiuta a miscelare ulteriormente tutti gli ingredienti, anche quelli più densi.

- Plastica BPA-free
- Con paramani per un utilizzo sicuro
- Lunghezza: 25 cm



Under Blade Scraper

VTX 064584

Under Blade Scraper

VTX 064584

Spatolina per raschiare e riuscire ad arrivare nei punti più difficili del contenitore del Vitamix.



Rinse-O-Matic
VTX ROM

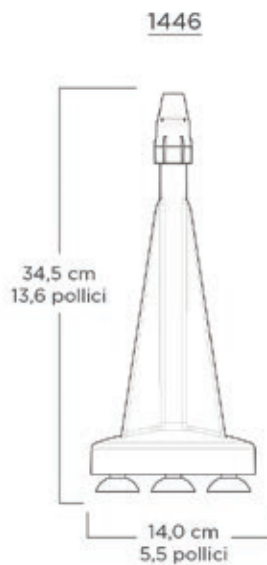

Risciacqua vigorosamente i recipienti dei miscelatori.

Niente più risciacquo manuale o sotto acqua corrente dei recipienti! Rinse-o-matic è il modo più efficace per lavare qualsiasi boccale del miscelatore in pochissimi secondi! Basta posizionare il boccale a testa in giù e l'elevata pressione dell'acqua risciaccherà via ogni minimo residuo, consentendo di risparmiare tempo e denaro. Recipienti da 2,0 l o più piccoli di quasi tutte le marche.

- Design "Smart Product"
- Il potente spruzzo rimuove vigorosamente anche il residuo più ostinato
- Gli ugelli inclinati sono stati progettati per raggiungere ogni angolo del recipiente e la parte superiore della lama
- Per praticità d'uso, lo spruzzo si attiva solo quando viene applicata pressione
- L'attivazione del pratico stantuffo richiede l'applicazione di una forza minima
- Raccordi di scollegamento rapido per facile installazione su qualsiasi rubinetto
- Ventose di grandi dimensioni per base stabile
- La resistente struttura in plastica ABS è praticamente infrangibile ed è stata testata per l'esecuzione di oltre 1.000.000 di cicli

Rinse-O-Matic VTX ROM

Risciacquatore Rinse-o-matic con base, 1 gruppo testina spray extra, un tubo di 77 cm, un connettore a Y, adattatori rubinetto e istruzioni.

- Dimensioni: 14 x 34,5 cm
- Peso netto: 1,6 kg



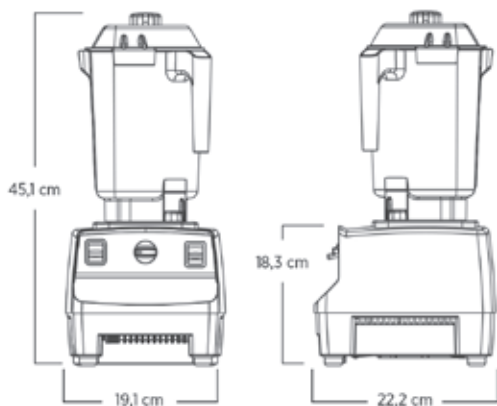

Drink Machine Advance
VTX DMA BK

- Capacità: 1,4 l



Drink Machine Advance
VTX DMA RD

- Capacità: 1,4 l

Miscelatore all'avanguardia per qualsiasi programma di bevande

Dai frullati di frutta ai frappè più densi la Drink Machine Advance è uno strumento essenziale per aggiungere o arricchire un menù con bevande miscelate in qualsiasi bar, ristorante o caffè.

- Design "Smart Product".
- I 6 programmi ottimizzati e lo spegnimento automatico vi consentono di accendere la macchina, allontanarvi e ottenere sempre risultati eccellenti.
- Il comando a impulsi mixa rapidamente le bevande per un gusto insuperabile.
- Il recipiente Advance® crea preparati più rapidi e omogenei e offre una maggiore durata funzionale della lama, con conseguente risparmio di tempo e riduzione dei costi rendendo il cliente più soddisfatto.
- Il motore tecnologicamente avanzato è stato progettato per resistere al surriscaldamento quando si miscelano ingredienti molto densi, garantendo di conseguenza maggiore raffreddamento e maggiore affidabilità nei momenti di picco di funzionamento.

Drink Machine Advance

VTX DMA ..

Drink Machine Advance con boccale Advance® da 1,4 l antiurto, trasparente, impilabile, completo di gruppo lame, coperchio e chiusura amovibile compatta. Ideale per porzioni singole di frullati, frappè, succhi di frutta, milkshake e cocktail.

- 6 programmi preimpostati
- Spegnimento automatico
- Funzione Pulse
- Motore: potenza d'uscita di picco di 2,3 CV
- Impianto elettrico: 220-240 V, 50/60 Hz, 1000-1200 W
- Dimensioni: 19,1 x 45,1 x 22,2 cm
- Peso netto: 5,23 kg



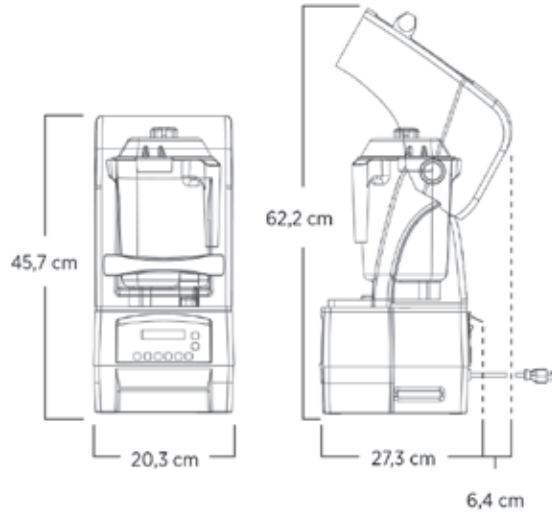

Touch & Go Advance 2
VTX TGA2

- Capacità: 0,9 l

Miscelazione potente e silenziosa

Touch & Go Advance offre un funzionamento silenzioso e tempi ridotti di miscelazione. Crea in modo semplice e veloce frullati, frappè, bevande con gelato e cocktail ghiacciati.

- Design "Smart Product".
- Motore con potenza d'uscita di picco di = 2,3 CV e protezione antirumore per garantire prestazioni superiori nelle caffetterie e nelle gelaterie.
- L'involucro insonorizzato Twist-and-lock presenta un design che non richiede utensili per una facile rimozione e pulizia.
- 6 pulsanti preimpostati per miscelare le bevande più comuni
- 20 programmi ottimizzati progettati per fornire risultati uniformi in modo semplice e veloce.

Touch & Go Advance 2
VTX TGA2

Touch & Go Advance con boccale Advance® da 0,9 l anti-urti, trasparente, impilabile, completo di gruppo lame, coperchio e chiusura amovibile compatta.

- Motore: potenza d'uscita di picco di 2,3 CV
- Impianto elettrico: 220-240 V, 50/60 Hz, 1100-1300 W
- Dimensioni: 20,3 x 45,7 x 27,3 cm
- Peso netto: 8,62 kg



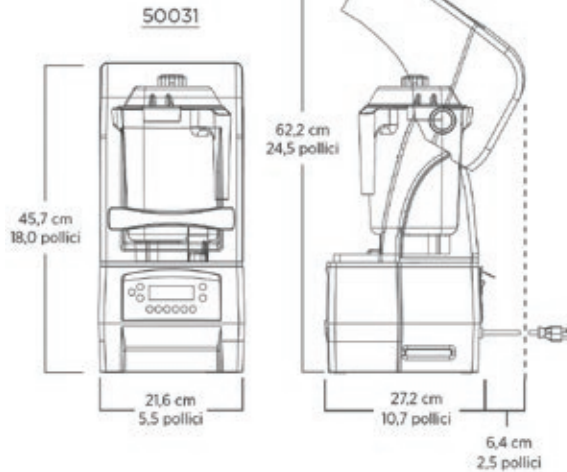

Il più silenzioso miscelatore professionale sul mercato.

Il miscelatore all'avanguardia con caratteristiche di riduzione della rumorosità senza precedenti, eccezionali miscelazioni di bevande e maggiore rapidità di servizio.

- Design "Smart Product"
- Fino a 4 volte più silenzioso rispetto ai prodotti della concorrenza grazie alla tecnologia di smorzamento delle vibrazioni Advance®
- Il rivestimento insonorizzato a fissaggio magnetico è facile da pulire e smontare
- 6 pulsanti con 34 programmi ottimizzati per una miscelazione più facile e uniforme per ottenere bevande di alta qualità
- Il recipiente Advance® crea preparati più rapidi e omogenei e ha una durata funzionale della lama più lunga, con conseguente risparmio di tempo e riduzione di costi
- Il controllo dell'aria e il motore con potenza d'uscita di picco di 3 CV riducono il livello di rumorosità, migliorano l'affidabilità e minimizzano i tempi di inattività

The Quiet One® 2 VTX TQ02

- Capacità: 1,4 l

The Quiet One® 2 VTX TQ02

The Quiet One® con boccale Advance® da 1,4 l antiurto, trasparente, impilabile, completo di gruppo lame, coperchio e chiusura amovibile compatta.

- Motore: potenza d'uscita di picco di 3 CV
- Impianto elettrico: 220 – 240 V, 50/60 Hz, 1300 – 1500 W
- Dimensioni: 21,6 x 45,7 x 27,2 cm
- Peso netto: 9,1 kg





Vita-Prep 3
VTX VP3

- Capacità: 2 l

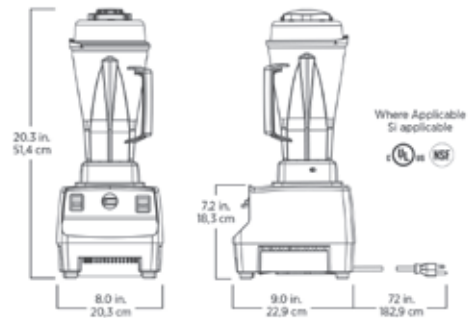

Prestazioni senza pari nelle cucine professionali.

Chef professionisti e scuole culinarie di tutto il mondo si affidano a Vita-Prep 3 per la potenza, la versatilità e le prestazioni eccezionali. Dalla sminuzzatura di ingredienti delicati alla miscelazione di passati difficili, Vita-Prep 3 è l'unico strumento che sia durevole e in grado di sminuzzare, tritare e miscelare tutto con assoluta perfezione.

- Design "Smart Product"
- Il motore con potenza d'uscita di picco di ≈ 3 CV offre prestazioni senza pari nella preparazione delle puree, nella tritatura, nella sminuzzatura e in altro ancora
- Lo strumento acceleratore a velocità variabile permette il controllo e l'agevole lavorazione degli ingredienti compatti
- Ventola di raffreddamento avanzata per un'affidabilità ottimale nelle ore di massimo utilizzo
- Il recipiente antiurto brevettato è trasparente per permettere di vedere gli ingredienti durante l'uso

Vita-Prep 3

VTX VP3

Include Vita-Prep 3 con boccale da 2,0 l antiurto, trasparente, completo di gruppo lame e coperchio, pestello e base nera.

- Motore: potenza d'uscita di picco di 3 CV
- Impianto elettrico: 220 - 240 V, 50 Hz, 1100 - 1200 W
- Dimensioni: 20,3 x 51,4 x 22,9 cm
- Peso netto: 5,5 kg



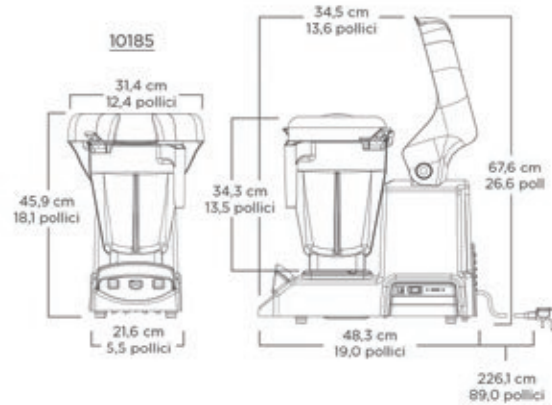

Vitamix XL

VTX XL

- Capacità: 5,6 l e 2 l

Servite di più con una sola miscelazione.

Potenziare le possibilità della vostra cucina con il miscelatore da banco di maggior capacità! Miscela contemporaneamente fino a 24 porzioni da 240 ml! Vitamix XL è stato progettato per ridurre i tempi di preparazione, migliorare l'efficienza del personale e arricchire il vostro menu.

- Design "Smart Product"
- Il potente motore con potenza d'uscita di picco di 4,2 CV consente miscelazioni anche particolari, dai delicati pomodori alle carni consistenti
- Il recipiente grande da 5,6 l fornisce una maggiore capacità di miscelazione per ingredienti caldi e freddi
- La funzione a impulsi e il controllo a velocità variabile offrono flessibilità e creatività
- Profilo da banco basso e tappo amovibile per agevolare l'aggiunta di ingredienti durante la miscelazione

Vitamix XL

VTX XL

Vitamix XL con dispositivo interblocco, pestello, 2 boccali (5,6 l e 2,0 l), completo di gruppo lame e coperchio.

- Motore: potenza d'uscita di picco di 4,2 CV
- Impianto elettrico: 220 - 240 V, 50/60 Hz, 7,5 A
- Dimensioni: 21,6 x 45,9 x 48,3 cm
- Peso netto: 22,7 kg







Boccale VP3 - WET Tritan
VTX 058626
• Capacità: 2,0 l



Boccale VP3 - DRY Tritan
VTX 058629
• Capacità: 2,0 l



Boccale Standard
VTX 016211
• Capacità: 0,9 l



Boccale Standard
VTX 058806
• Capacità: 1,4 l

Boccali Vitamix Pro

Con i boccali Vitamix avrete maggiore efficienza e velocità nel servizio.

I contenitori Advance creano pietanze in minor tempo, amalgamando puree morbide e cremose. I contenitori e le lame sono studiati per avere una durata maggiore nel tempo.

- Design Smart migliorato
- Forma unica, migliore capacità di versamento, con risultati in minor tempo, risparmi sui costi e una migliore velocità di servizio
- Beccuccio antigoccia che consente di avere meno disordine e meno sprechi
- Durabilità superiore grazie ai cuscinetti a doppia tenuta stagna che danno maggiore vita alla lama
- Contenitori in policarbonato o tritan infrangibili
- Tappo per il rapido inserimento degli ingredienti durante la lavorazione

Boccale VP3 - WET Tritan

VTX 058626

Boccale in Tritan per modello Vitamix Vita-Prep 3.

- Lama per cibi umidi
- Capacità: 2,0 l

Boccale VP3 - DRY Tritan

VTX 058629

Boccale in Tritan per modello Vitamix Vita-Prep 3.

- Lama per cibi secchi
- Capacità: 2,0 l

Boccale Standard

VTX 016211

Boccale Standard BPA-Free completo, con gruppo lama e coperchio compreso. Compatibile con Vitamix The Quiet One, Drink Machine Advance, Vita-Prep 3 e Touch & Go Advance.

- Certificazione NSF
- Capacità: 0,9 l
- Dimensioni: 34,0 x 19,3 x 23,1 cm
- Peso: 1,2 kg

Boccale Standard

VTX 058806

Boccale Standard BPA-Free completo, con gruppo lama e coperchio compreso. Compatibile con Vitamix The Quiet One, Drink Machine Advance, Vita-Prep 3 e Touch & Go Advance.

- Certificazione NSF
- Capacità: 1,4 l
- Dimensioni: 34,0 x 19,3 x 23,1 cm
- Peso: 0,9 kg



Boccale Advance Tritan
VTX 058669
 • Capacità: 1,4 l

Boccale Advance Tritan

VTX 058669

Boccale Advance in Tritan BPA-Free completo, con gruppo lama e coperchio compreso, compatibile con Vitamix The Quiet One e Drink Machine Advance.

- Capacità: 1,4 l



Boccale Advance Tritan Arancio

VTX 058990

- Capacità: 1,4 l



Boccale Advance Tritan Viola

VTX 058991

- Capacità: 1,4 l

Boccale Advance Tritan

VTX 0589 ..

Boccale Advance in Tritan BPA-Free completo, con gruppo lama e coperchio compreso, compatibile con Vitamix The Quiet One e Drink Machine Advance.

- Certificazione NSF
- Capacità: 1,4 l
- Dimensioni: 34,0 x 19,3 x 23,1 cm
- Peso: 1,13 kg



Boccale Advance Tritan Giallo

VTX 058989

- Capacità: 1,4 l



Boccale Advance Tritan Blu

VTX 058988

- Capacità: 1,4 l



Boccale XL - Policarbonato
VTX 015894

- Capacità: 2,0 l



Boccale XL - Policarbonato
VTX 015899

- Capacità: 5,6 l

Boccale XL - Policarbonato

VTX 015894

Boccale in Policarbonato adatto per il Vitamix XL.

- Capacità: 2,0 l

Boccale XL - Policarbonato

VTX 015899

Boccale in Policarbonato adatto per il Vitamix XL.

- Certificazione NSF
- Capienza massima per ottimizzare i tempi
- Capacità: 5,6 l



Aerating Blade
VTX 062947

- Capacità: 0,9 L



Aerating Blade

VTX 062947

Boccale ideale per creare miscele morbide e vellutate, grazie al caratteristico design della lama a forma di disco forato in grado di incorporare aria e dare una consistenza densa alle vostre preparazioni. Potete realizzare panna montata aromatizzata, mousse, emulsioni, creme di ogni genere, tutto con spruzzi minimi. Compatibile con Vitamix The Quiet One, Drink Machine Advance, Vita-Prep 3 e Touch & Go Advance.

- Capacità: 0,9 L
- Materiale: Eastman Tritan® copoliestere BPA-free
- Durabilità superiore grazie ai cuscinetti a doppia tenuta stagna che danno maggiore vita al disco
- Forma unica, migliore capacità di versamento, con risultati in minor tempo, risparmi sui costi e una migliore velocità di servizio
- Beccuccio antigoccia che consente di avere meno disordine e meno sprechi
- Tappo per il rapido inserimento degli ingredienti durante la lavorazione
- Dimensioni: 24,9 x 14,3 x 21 cm
- Peso: 0,9 Kg



SCHEMA COMPATIBILITÀ BOCCALI

Tipologie di
boccale

Capacità

						
		Vita-Prep 3	XL Variable Speed/Programs	Touch & Go Advance	The Quiet One	Drink Machine Advance
Advance Containers	1.4-litre				✓	✓
	0.9-litre			✓	✓	✓
Standard Containers	2.0-litre	✓				✓
	1.4-litre	✓		✓	✓	✓
	0.9-litre	✓		✓	✓	✓
Specialty Containers	0.9-litre Aerating	✓		✓	✓	✓
	5.6-litre		✓			
	2.0-litre XL		✓			

✓ = Compreso nella confezione

✓ = Compatibile



KÜNZI S.p.A. - Via L. Ariosto, 19 - 20091 Bresso (MI)
Tel. 02.61.45.16.1 - info-it@kunzigroup.com - www.kunzigroup.com

